

クライミングクレーン

JCL-015 II

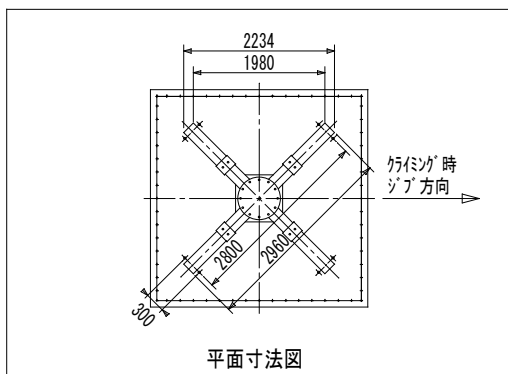

仕 様		
型 式	JCL-015 II	
定格荷重	1t	
旋回半径	0~15m	
揚 程	63m	
速 度	巻 上 高速: 0~1t/13 (23) m/min 低速: 0~1t/9.5 (11.5) m/min	
	起 伏	8.4 (10.1) m/min
	旋 回	0.36 (0.44) rpm
	クライミング	2.6 (3.1) m/min
電動機	巻 上	4.5/2.2kw x 4/8P 60 %ED
	起 伏	2.2kw 4P 40 %ED
	旋 回	0.5kw 4P
	クライミング	3kw 4P 30 分定格
安 全 装 置	過巻防止・起伏制限・旋回制限 本体落下防止装置・モニタリッパ装備	
自 立 高 さ	14.3m	
操 作 方 式	電動チェーンロック方式	
電 源	200 50HZ (200 60HZ)	

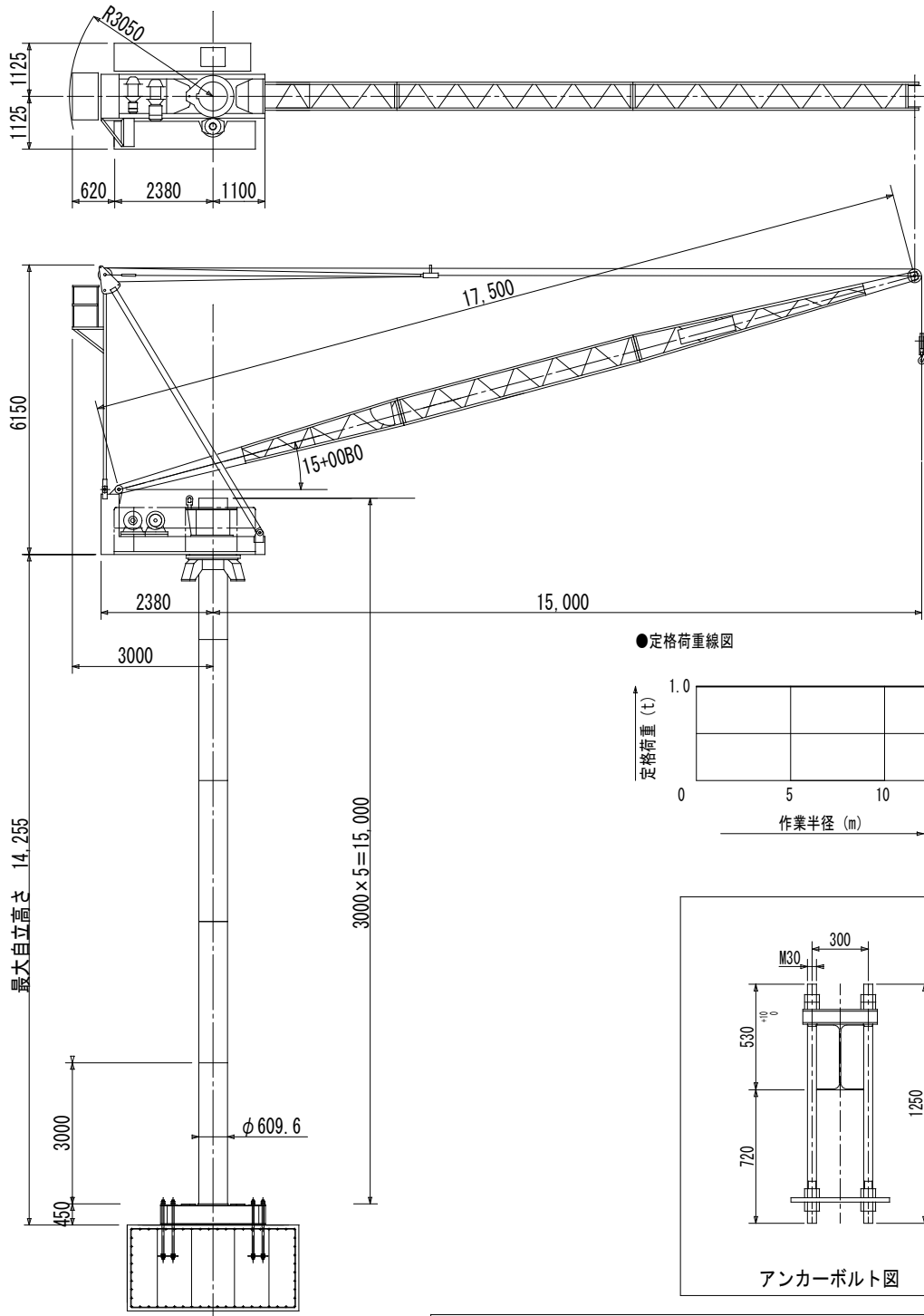

株式会社

豊

神

九州支店

TEL 092-936-3743

FAX 092-936-3513