

ハイ・ユニクレーン

HUC-1000-12U

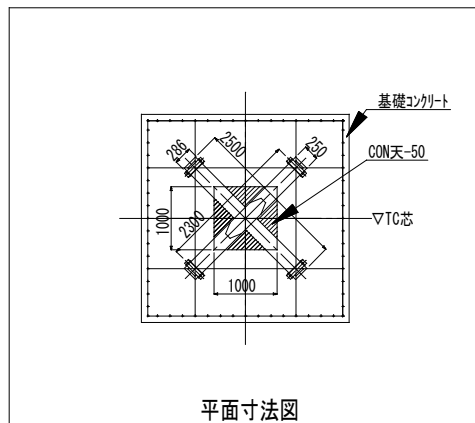

● 定格荷重線図

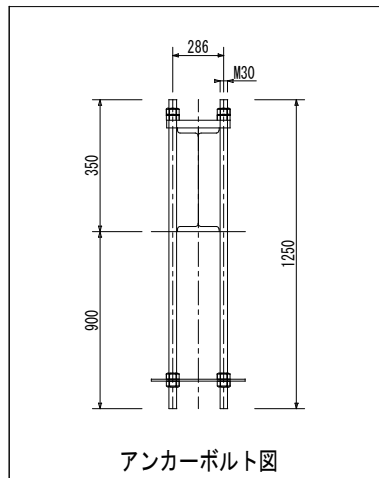
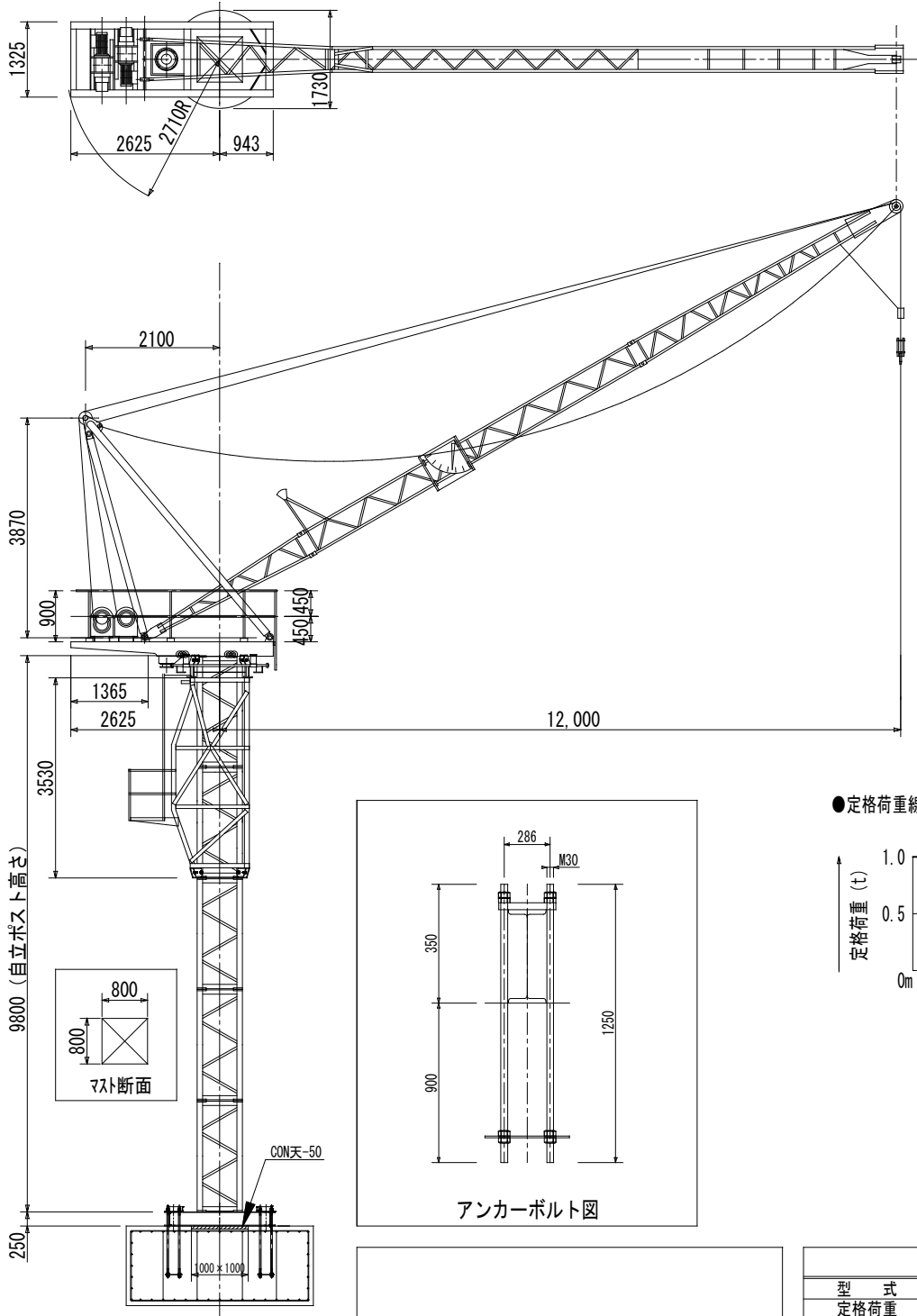
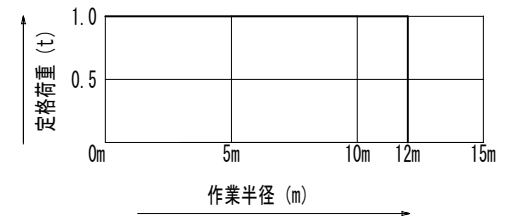

仕 様		
型 式	HUC-1000-12U	
定格荷重	1t	
旋回半径	0~12m	
揚 程	65m	
速 度	巻 上	16.5/20 m/min 50/60HZ
	起 伏	6.7/8 m/min 50/60HZ
	旋 回	0.3/0.36 /rpm 50/60HZ
	クライミング	1.62/1.98 m/min 50/60HZ
電動機	巻 上	3.9 kw 4P
	起 伏	2.2 kw 6P
	旋 回	0.75 kw 4P
	クライミング	1.5 kw 4P
安 全 装 置	過巻防止、起伏制限、旋回制限 各装置付	
自立高さ	10m	
操 作 方 式	プッシュボタンリモートコントロール (2箇所切換式)	
電 源	50/60HZ 200/220V 3φ	



株式会社

豊 神

九州支店

TEL 092-936-3743

FAX 092-936-3513